

JETSON XAVIER NX 用アルミケース 組立方法

STEP1 : シャーシにゴム足とスペーサーを取付ける

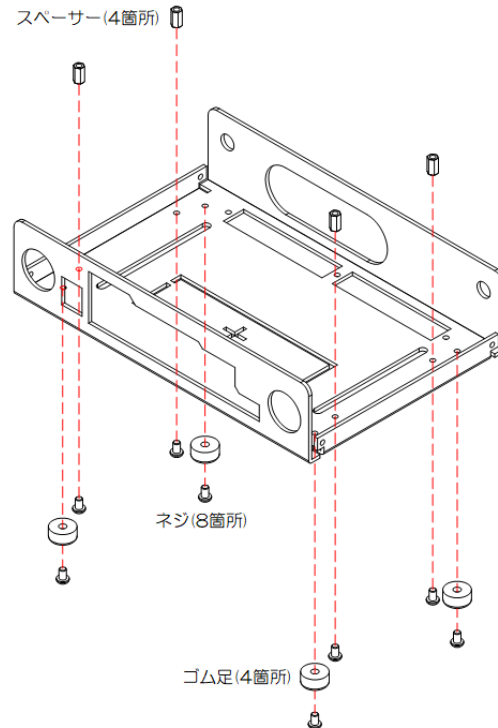

STEP2 : JETSON XAVIER NX DEVELOPER KIT に基板ユニット取付板を取付ける

i 赤矢印のネジを緩め、青矢印の方向から基板ユニット取付板を挿入、赤矢印のネジ留めをします。

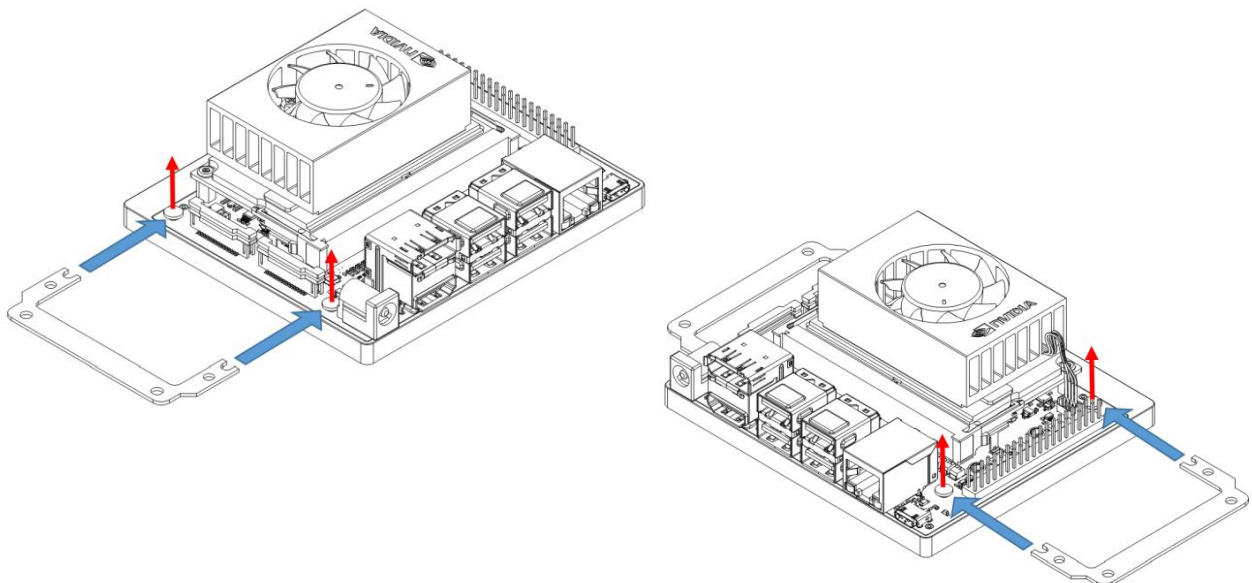

STEP3 : JETSON XAVIER NX DEVELOPER KIT をシャーシに取付ける

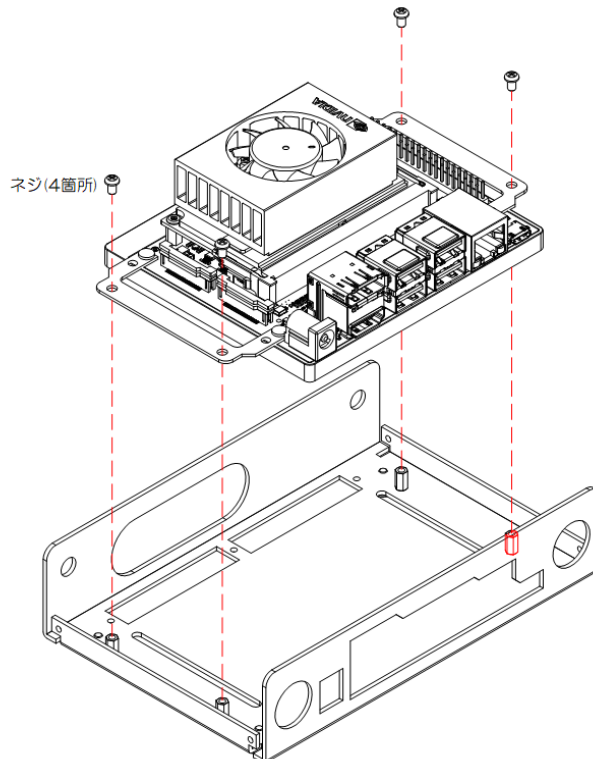

STEP4 : カバーとヒートシンクブラケットを取付ける

i カバーとシャーシをネジ留めし、カバーとヒートシンクブラケットをネジで仮止めします。

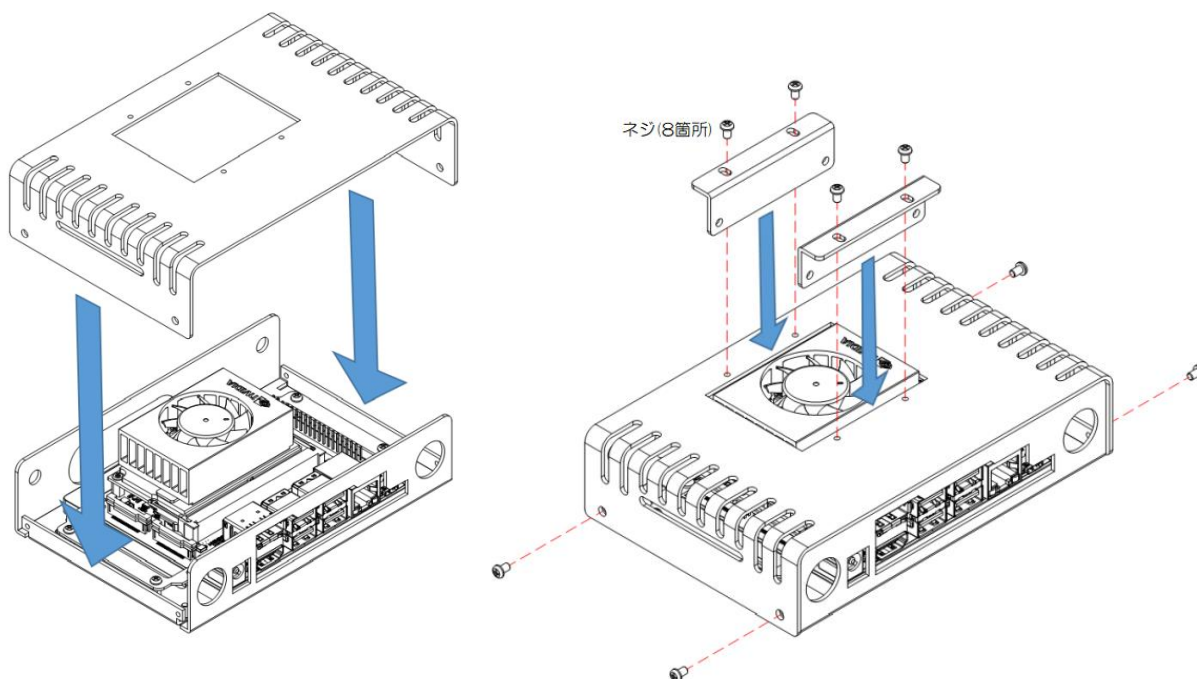

STEP5 : ヒートシンクブラケットとファン付ヒートシンクを固定する

- i** 青矢印の方向にヒートシンクブラケットをスライドさせ、ファン付ヒートシンクに密着させた状態でネジ留めをします。

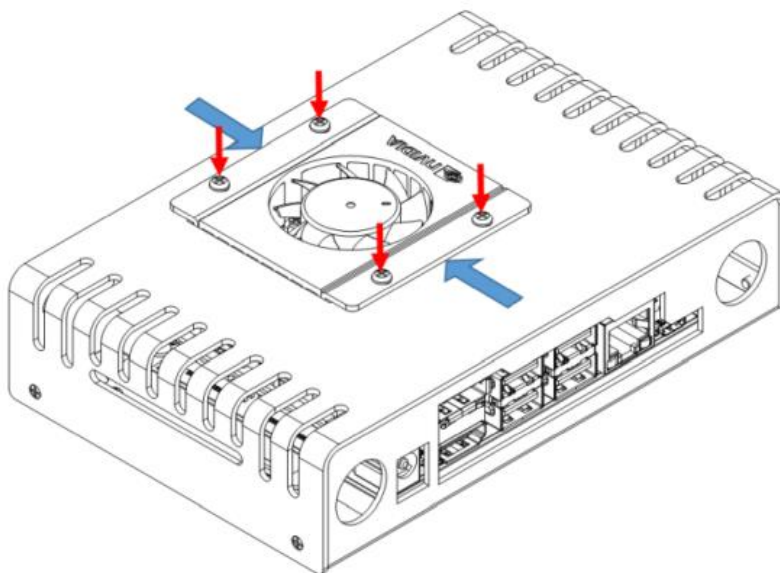

STEP6 : ホールキャップ大、ホールキャップ小、グロメットを取付ける

